

FRIALOC[®]

Toujours le bon choix :

FRIALOC **Vanne PE**

Avec système innovant à deux clapets



LE MAILLON MANQUANT DANS VOS RESEAUX



FRIALOC – vanne

Une solution économique:

La vanne FRIALOC complète vos réseaux en PE

Longévité:

Insensible à la corrosion et aux incrustations.

Tuyaux et vanne forment un ensemble homogène:

- sans bride
- sans joint
- sans raccord de transition métallique.
- Dimensions: d 90 au d 180, PE100 SDR 11.
- Pression de service pour l'eau: 16 bar.
- Une vanne pour le gaz est en cours de développement.

Toujours étanche:

Système innovant à deux clapets.

La surface d'étanchéité du clapet est :

- à géométrie variable, elle s'adapte à tous les régimes de fonctionnement
- petite, ce qui minimise la croissance microbienne.

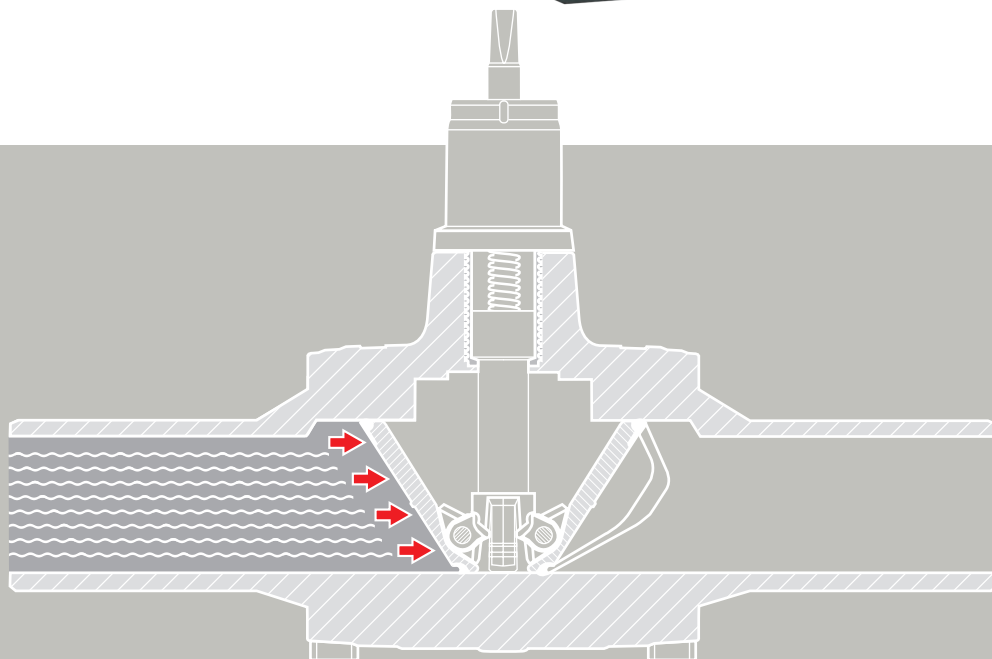
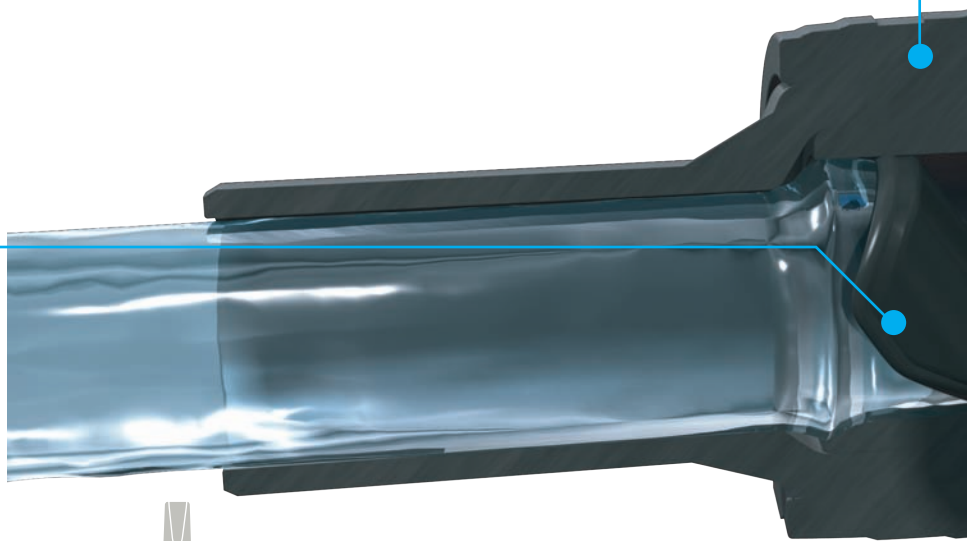

SEAUX DE DISTRIBUTION EN PE

PE

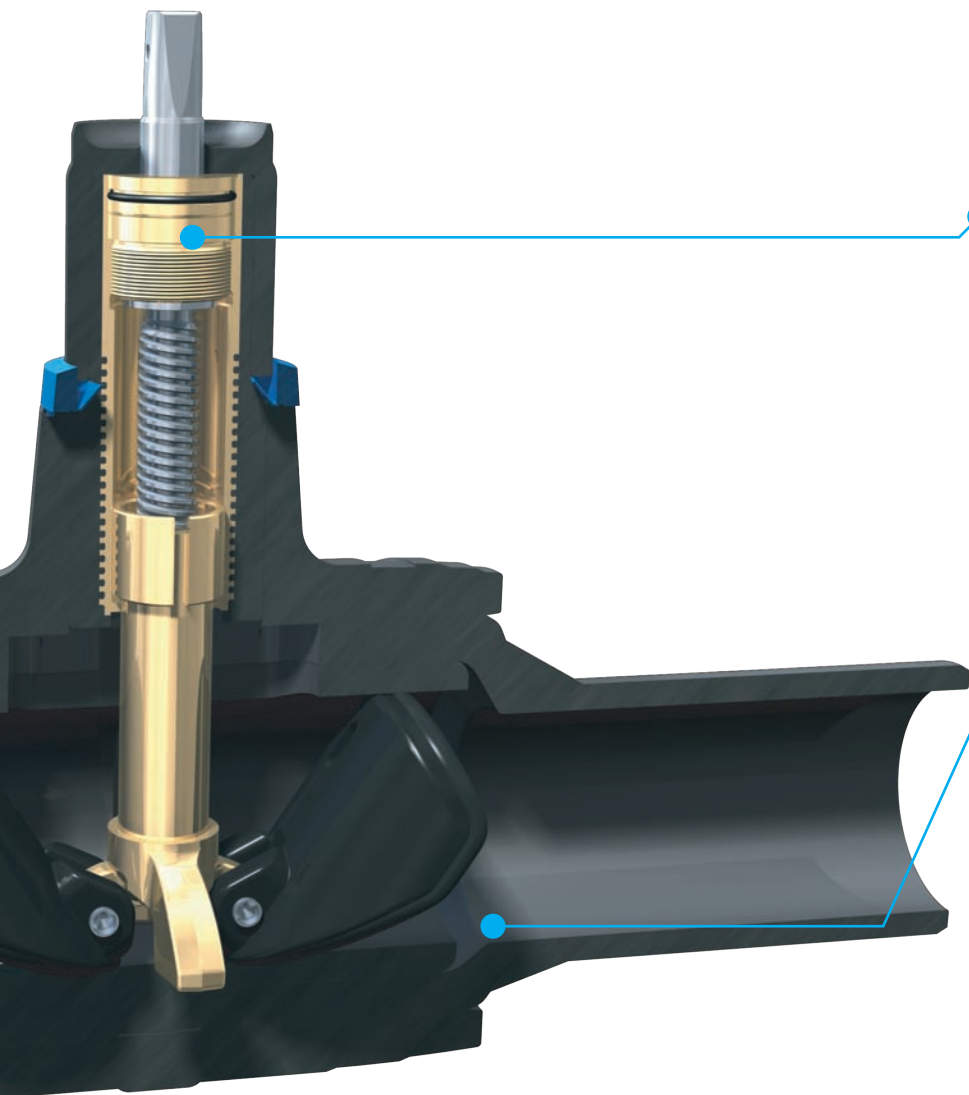

Toujours sûre et robuste:
La tige de manoeuvre et le corps de la vanne ne font qu'un.
Des butées métalliques indiquent les positions ouverte / fermée.
Choix optimisé des composants métalliques au regard de la corrosion et de l'usure.

Toujours simple:
Le faible poids et la simplicité d'installation facilitent le travail sur chantier.
Simple à actionner grâce au faible couple de manoeuvre et au nombre de tours réduit..

Systeme innovant à deux clapets:

Ajustage optimal des clapets à tous les régimes de fonctionnement et aux propriétés du polyéthylène.

